

۱ - مدار فرمان

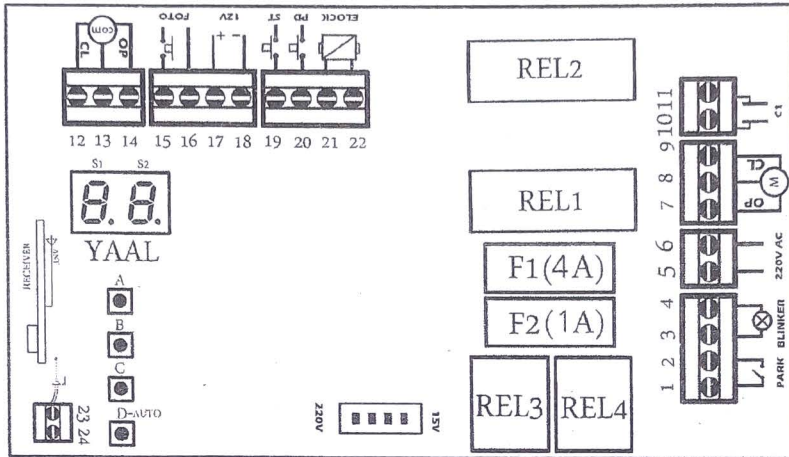

دکمه ها

A	ورود به منو اصلی
B	انتخاب منو / حرکت داخل منو به سمت پایین
C	اضافه کردن پارامتر / تحریک دستی
D	کم کردن پارامتر / تنظیم اتوماتیک

فیوز ها

F1	فیوز ۴ آمپر
F2	فیوز ۱ آمپر

ترمینال ها

۱-۲	رله پارکینگ
۳-۴	فلایر ۲۲۰ ولت
۵-۶	ورودی برق ۲۲۰ ولت
۷-۸-۹	مونور جک
۱۰-۱۱	خازن موتور
۱۲-۱۳-۱۴	میکروسوییچ
۱۵-۱۶	تحریک سنسور چشمی
۱۷-۱۸	تغذیه ۱۲ ولت سنسور چشمی
۱۹	تحریک دستی عادی
۲۰	تحریک دستی عابرو
۲۱-۲۲	قتل برقی ۱۲ ولت
۲۳-۲۴	آنتن هوایی

ورودی ۱۵ ولت ترانس



توجه: با ورودی ۲۲۰ ولت برق شهری اشتباه نشود

۲ -سیم بندی

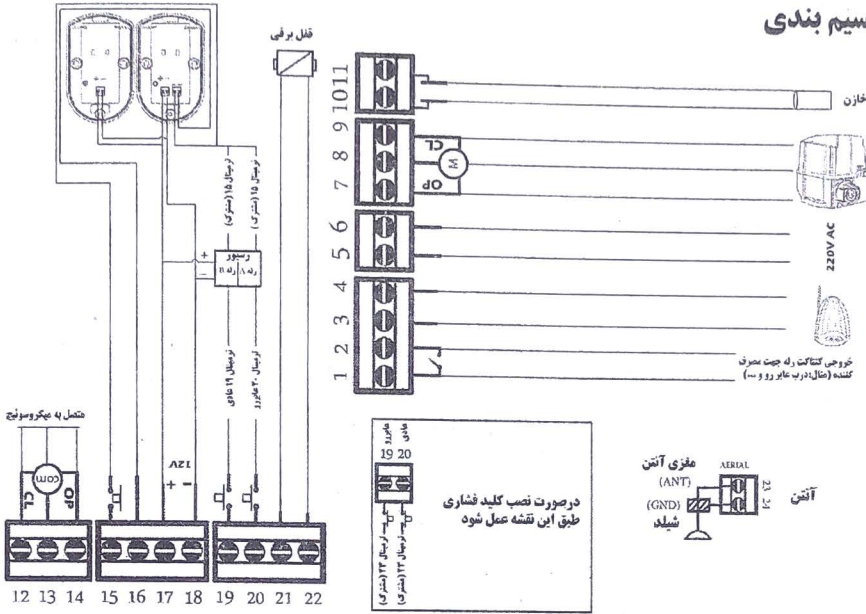

۳ - برنامه ریزی ریموت کنترل

ریموت به دو طریق قابل برنامه ریزی است :

۲ - کد دادن ریموت از منو:

با ۲ بار زدن دکمه A وارد منو A و با زدن دکمه B وارد منو Ln و با زدن دکمه C گزینه های زیر برای کد دادن ریموت قابل انتخاب هستند.

LA: کد دادن ریموت ۴ کانال

LB: بازویسته کردن درب در حالت عادی

LC: بازویسته کردن درب تک تکه در حالت عابر رو

فرمان به رله پارکینگ

پاک کردن ریموت:

جهت پاک کردن همه کدهای ریموت ابتدا باید توسط دکمه A وارد منو TA شوید سپس با فشردن دکمه B منو Er را انتخاب کنید و با فشردن دکمه C عبارت YS به معنای: آیا مطمئن هستید؟ نمایان میگردد. با فشردن مجدد کلید C کلیه ریموت های موجود در سیستم پاک میگردد و در حین عملیات سونگمنت به صورت چرخان در می آید

توجه: ریموت کنترل های داخل جعبه برنامه ریزی شده اند اگر میخواهید یک ریموت را برای دو دستگاه مجزا استفاده کنید باید کد ریموت ها را پاک کنید و دکمه ها را تک تک بدهید. مثلا دکمه اول را در برد اول یا LA برنامه ریزی کنید و در برد دوم دکمه دوم را با LA برنامه ریزی کنید تا با دکمه اول برد اول و با دکمه دوم برد دوم را کنترل کنید

۴ - بلوک دیاگرام تنظیمات

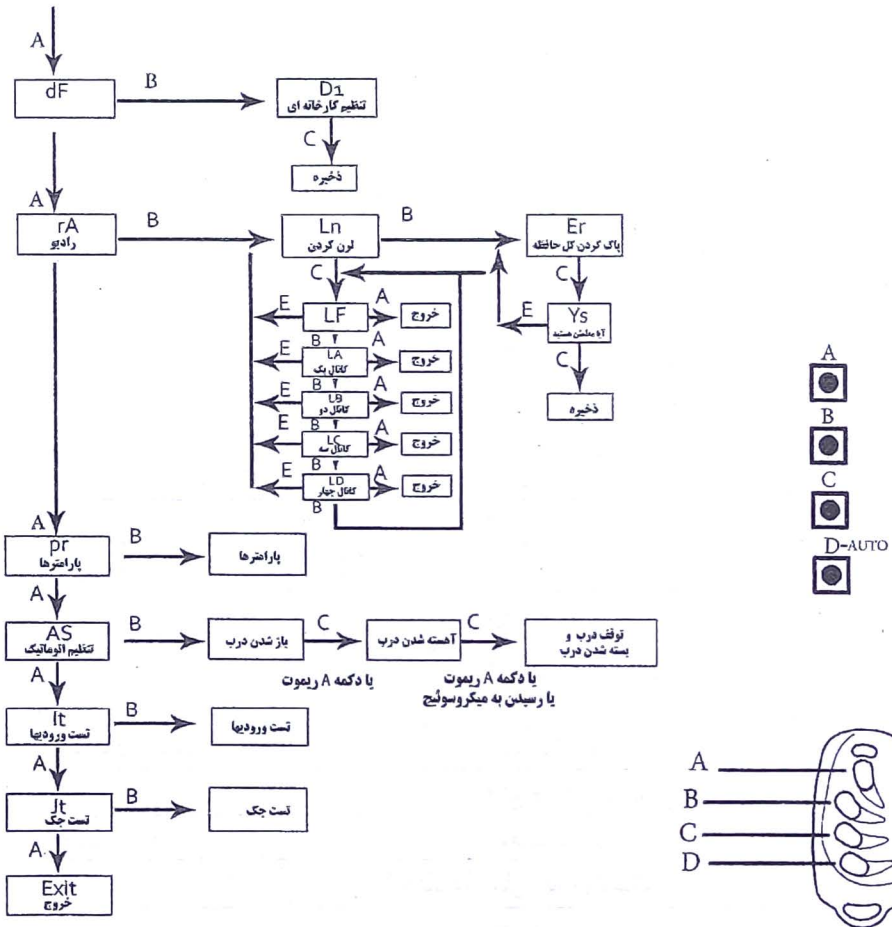

همچنین برای دسترسی به تنظیمات اتوماتیک دکمه D را چند ثانیه نگه دارید تا تنظیمات اتوماتیک فعال شود

برنامه ریزی اتوماتیک (تنظیم سریع) :

برای راه اندازی اتوماتیک جک ابتدا درب را در حالت بسته قرار دهید سپس دکمه D روی مدار فرمان را نگه دارید تا درب باز شود سپس با زدن دکمه اول ریموت یا دکمه C درب آهسته میشود سپس با زدن دکمه اول ریموت یا دکمه C یا رسیدن به میکروسوییچ درب متوقف میشود در انتها درب به صورت اتوماتیک بسته میشود .

۵- جدول تنظیمات

سه بار دکمه A را بزنید تا به گزینه P: برسید سپس دکمه B را بزنید حال پارامتر های زیر قابل رؤیت است
 می توانید با زدن دکمه B به سمت پایین بروید
 می توانید پارامتر دلخواه را با دکمه C انتخاب کنید و با دکمه های C و D پارامتر مورد نظر را تغییر دهید
 برای خروج بدون ذخیره پارامترها دکمه A را بزنید و برای ذخیره ی پارامترها به گزینه SA بروید و دکمه C را بزنید

پیش فرض	ماکزیمم	مینیمم	واحد	توضیحات	پارامتر
۲۰	۹۹	۱	ثانیه	زمان باز شدن درب	ol
۵	۲۰	۱	ثانیه	زمان آهسته باز شدن	al
۲۰	۹۹	۱	ثانیه	زمان بسته شدن درب	cl
۵	۲۰	۱	ثانیه	زمان آهسته بسته شدن	bl
غیرفعال			ثانیه	استارت آهسته باز شدن درب	so
غیرفعال			ثانیه	استارت آهسته بسته شدن درب	sc
n.O.				وضعیت میکروسوییچ	us
۱	۳	۱		تنظیم دور آهسته	nl
۵	۲۰	۱		گشتاور دور تند	F1
۵	۲۰	۱		گشتاور دور کند	t1
غیرفعال				چشمی فعال در زمان باز شدن	oF
فعال				توقف قبل از آهسته شدن	Sp
۱۰	۰	x6	ثانیه	بسته شدن خودکار	ac
غیرفعال				بسته شدن خودکار پس از چشمی	cp
۵ ثانیه کمتر از زمان باز شدن	۰			کسر زمان عابر	pt
غیرفعال				قطع فرمان توقف در باز شدن	np
چشمک زن				انتخاب فلاشر	FL
۰	۲۰	۰	x6	زمان رله پارکینگ	pa
				ذخیره	Sa

۶- بستن اضطراری: (هنگام بروز خطای چشمی)

برای بستن درب هنگامیکه سنسور چشمی باز باشد یکی از دکمه های ریموت را ۳ ثانیه نگه دارید تا پیام PH از صفحه نمایش پاک شود. سپس ۳۰ ثانیه فرصت دارید تا با زدن مجدد دکمه ریموت درب را ببندید.

۷- وضعیت اسباب کشی:

برای فعال شدن این حالت بلافاصله بعد از باز شدن درب ها پنج ثانیه فرصت دارید که جلوی چشمی ها بایستید و دکمه ریموت را فشار دهید تا بسته شدن اتوماتیک غیر فعال شود